

driade

ANAPO by Gordon Guillaumier

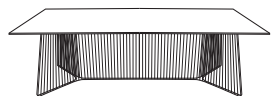
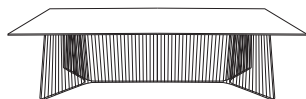

cod. 7310083

Materiali:

Tavolo con struttura in acciaio verniciato di colore nero e piano in vetro temperato, in MDF con finitura in castagno o ebano makassar oppure in marmo bianco Calacatta Carrara.

Manutenzione:

Pulire con panno e detergenti liquidi neutri di uso domestico; evitare l'uso di solventi (triellina, acetone), alcool e prodotti abrasivi. Uso solo interno.

Dimensioni:

Tavolo: L. 250 P. 105 H. 74
Tavolo: L. 310 P. 105 H. 74
Tavolino: Ø 108 H. 35
Tavolino: Ø 80 H. 41
Servomuto: L. 50 P. 38 H. 52

Materials:

Table with black painted steel structure and tempered glass, chestnut or makassar ebonized wooden finished or marble Calacatta Carrara white top.

Maintenance:

Clean with cloth and neutral liquid domestic detergents; avoid using solvents (acetone, trichloroethylene), alcohol and abrasive products. Indoor use only.

Dimensions:

Table: W. 250 D. 105 H. 74
Table: W. 310 D. 105 H. 74
Coffee Table: Ø 108 H. 35
Coffee table: Ø 80 H. 41
Coffe table: W. 50 W. 38 H. 52

Materialien:

Grundlage aus lackiertem Stahl in der Farbe Schwarz und Tischplatte aus gehärtetem Glas, MDF Kastanie oder Ebonholz Makassar oder aus Marmor weiss Calacatta Carrara.

Pflegeanleitung:

Mit Tuch und neutralem, flüssigem Haushaltsreinigungsmittel reinigen. Den Gebrauch von Lösungen (Trichloräthylen, Aceton), Alkohol und Scheuermitteln vermeiden. Nur für Innen.

Dimensionen:

Tisch: B. 250 T. 105 H. 74
Tisch: B. 310 T. 105 H. 74
Tisch: Ø 108 H. 35
Tisch: Ø 80 H. 41
Tisch: B. 50 T. 38 H. 52

Matériaux:

Table avec une structure en acier laqué noir et plateau en verre trempé, en MDF finition Côtaigner ou finition ébène makassar ou marbel blanc Calacatta Carrara.

Entretien:

Nettoyer avec un chiffon et des nettoyeurs liquides neutres; éviter l'utilisation de dissolvants (acétone, trichloréthylène) et produits abrasifs. Utilisation intérieur.

Dimensions:

Table: L. 250 P. 105 H. 74
Table: L. 310 P. 105 H. 74
Petit Table: Ø 108 H. 35
Petit Table: Ø 80 H. 41
Petit Table: L. 50 P. 38 H. 52

1

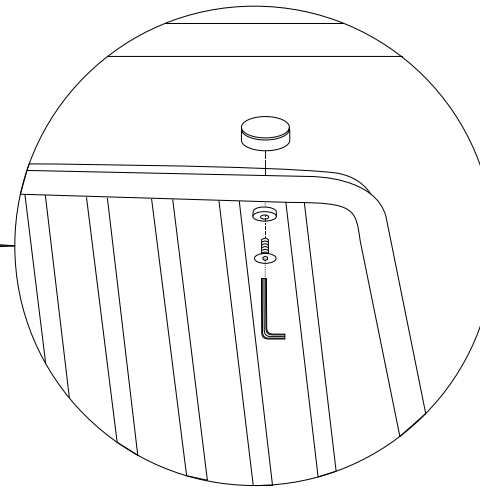
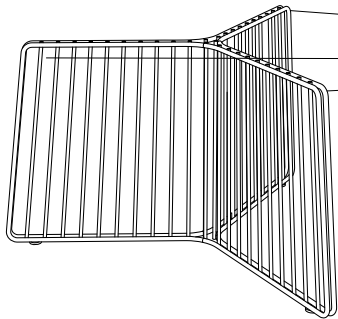
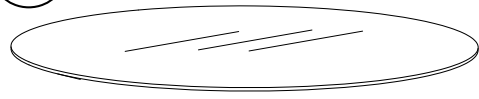

2

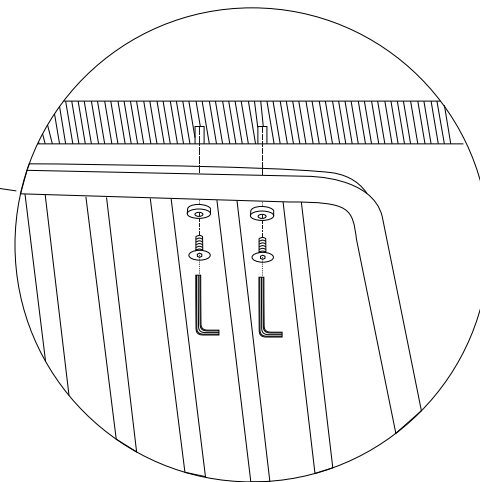
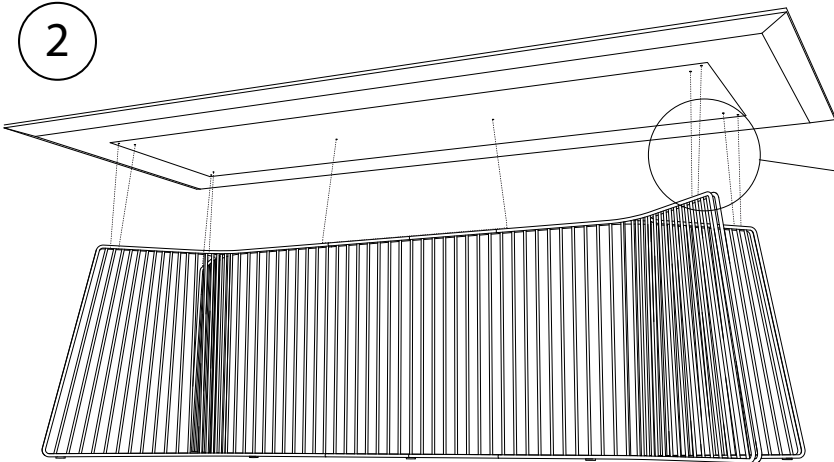

ISTRUZIONI DI MONTAGGIO

1: PIANI IN VETRO

Posizionata la base, utilizzare la ferramenta e la chiave a brugola in dotazione per creare i punti di sostegno nelle posizioni indicate; secondo spazio dall'estremità. Appoggiare poi il vetro. (I disegni si riferiscono al tavolino diam. 80 cm)

2: PIANI FINITURA LEGNO O MARMO

posizionata la base, appoggiare il piano allineando i fori nel secondo e terzo spazio dall'estremità. Utilizzare la ferramenta necessaria e la chiave a brugola ricevuta con la base e le viti ricevute con il piano per effettuare il fissaggio. (I disegni si riferiscono al tavolo L. 250 cm)

ASSEMBLY INSTRUCTION

1: GLASS TOP

Once placed the base, use the supplied hardware and Allen wrench to create the top supports in the indicated binding positions (second space starting from the outer end), then lay the glass top. (The schemes refer the table diam. 80 cm)

2: WOODEN OR MARBLE TOP

Once placed the base, lay the top by aligning the holes in the second and third space from the outer end. Use the supplied hardware, screws and Allen wrench to complete the fixing. (The schemes refer to the table L. 250 cm)

MONTAGEANLEITUNG

1: GLASTISCHPLATTE

Erst positionieren Sie die Basis, dann verwenden Sie die mitgelieferten Beschläge und den mitgelieferten Inbusschlüssel, um die Punkte der Unterstützung in den angezeigten Positionen zu erstellen; zweiten Raum vom Ende. Dann legen Sie die Glasplatte. (Die Zeichnungen beziehen sich auf den Tisch D. 80 cm)

2: HOLZ-ODER MARMORPLATTE

Erst positionieren Sie die Basis, dann legen Sie die Platte auf der Basis und die Löcher in dem zweiten und dritten Raum vom Ende aufzureihen. verwenden Sie die notwendigen Beschläge und das Innensechskantschlüssel, mit der Basis mitgeliefert, und die Schrauben, mit der Platte mitgeliefert, für die Befestigung. (Die Zeichnungen beziehen sich auf den Tisch B. 250 cm)

INSTRUCTIONS DE MONTAGE

1: PLATEAU EN VERRE

Utiliser la visserie et la clé Allen en dotation pour créer les points de soutien dans les positions indiquées sur le schéma; 2^e espace à partir de l'extrémité. Placer le plateau. (Les schémas sont ceux de la table diam. 80 cm)

2: PLATEAU EN BOIS OU EN MARBRE

Poser le plateau sur le piètement en alignant les trous dans le second et le troisième espace à partir de l'extrémité. Utiliser la visserie et la clé Allen fournis avec le piètement et les vis fournies avec le plateau pour le fixer. (Les schémas sont ceux de la table L. 250 cm)